

Artikel Nr.
(2166 A-D)
23249-52

N-Modell der SBB Elektro-Lokomotive der Reihe Re 4/4/IV

Mit dem Bestreben, die Wirtschaftlichkeit und Attraktivität der Eisenbahn zu erhöhen und gegebenenfalls die Fahrzeiten zu verkürzen, ließen die Schweizerischen Bundesbahnen eine neue Lokomotivbaureihe entwickeln. 1978 wurden die ersten vier Stück dieser als Re 4/4/IV bezeichneten Baureihe in Auftrag gegeben. Der elektrische Teil wurde bei Brown Boveri & Cie gebaut, während für den mechanischen Teil die Schweizer Lokomotiv- und Maschinenfabrik in Winterthur verantwortlich war. Es entstand eine Universallokomotive, die sowohl im Reise- als auch im Güterzugdienst zum Einsatz kommen wird. Um herauszufinden, welches Design dieser Lokomotive am besten steht, erhielt jede dieser vier Maschinen eine andere Farbgebung und Beschriftung. Diese modernste Schweizer Lokomotive hat eine Leistung von 5072 kW und erreicht eine Höchstgeschwindigkeit von 160 km/h.

Vor Inbetriebnahme bitte beachten:

Verpackung:
Fahrzeug mit Folie herausheben

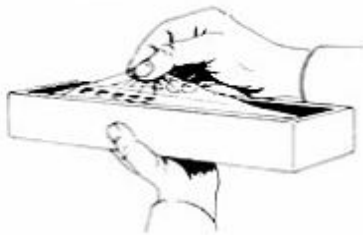

Wir empfehlen eine kurze Einlaufzeit.

Kleinster befahrbarer Radius: 228,2 mm
(R2 des ROCO-N-Gleissystems)

Beachten Sie bitte, daß nur bei sauberen Schienen ein einwandfreier Lauf der Lokomotive gewährleistet ist. Hierzu empfehlen wir unseren ROCO-Clean-Schienenreinigungswagen (2335A).

Einbau der ROCO-N-Kurzkupplung:

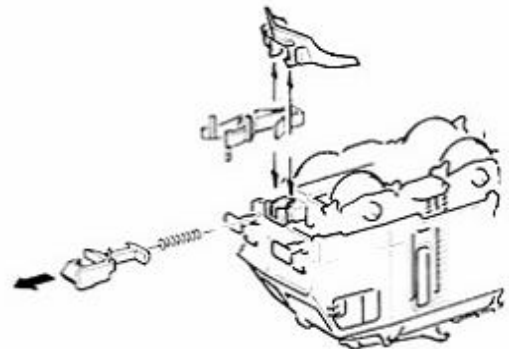

02597 P N- KURZKUPPLUNG

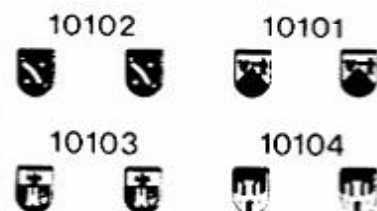
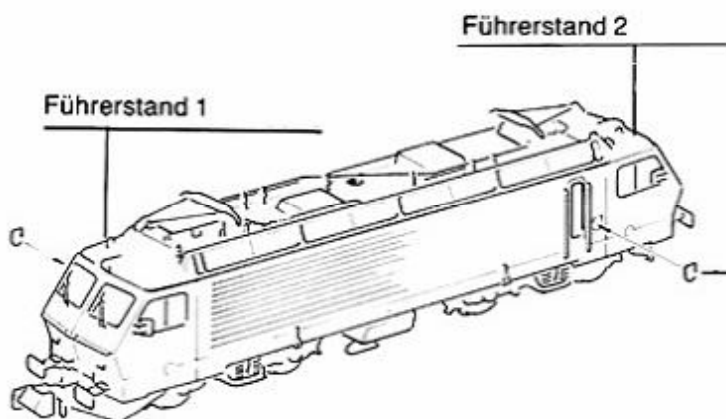

Oberleitungsbetrieb:

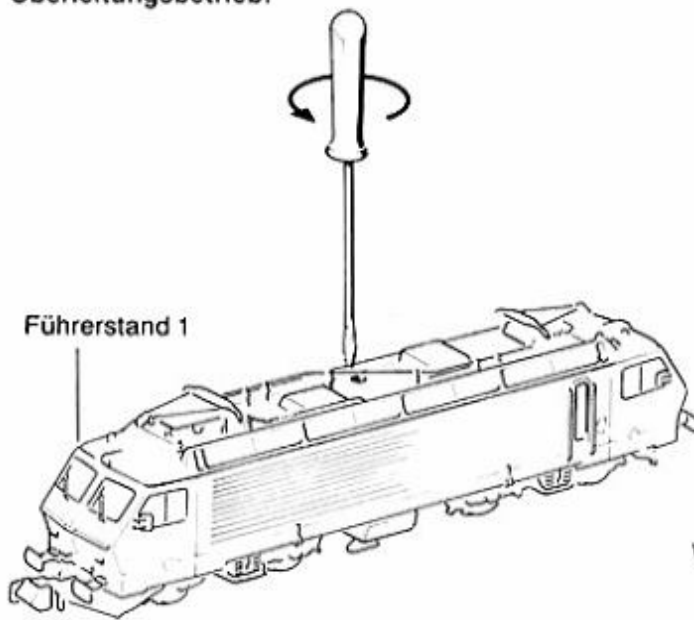

Schienenbetrieb



Oberleitungsbetrieb

Werkseitige Einstellung: Schienenbetrieb

Wartung und Pflege:

Drehgestellblende abnehmen:

erforderlich bei Reinigung der Radstromkontakte und Haftreifenwechsel

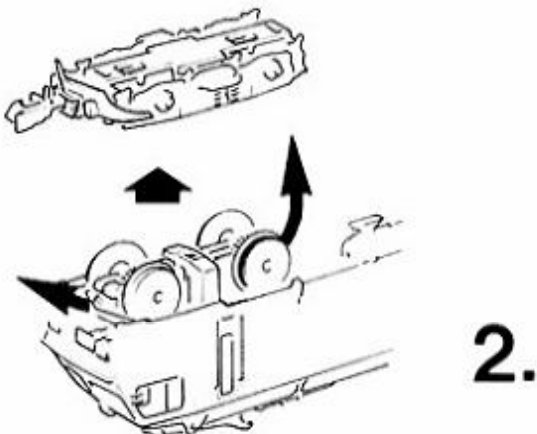
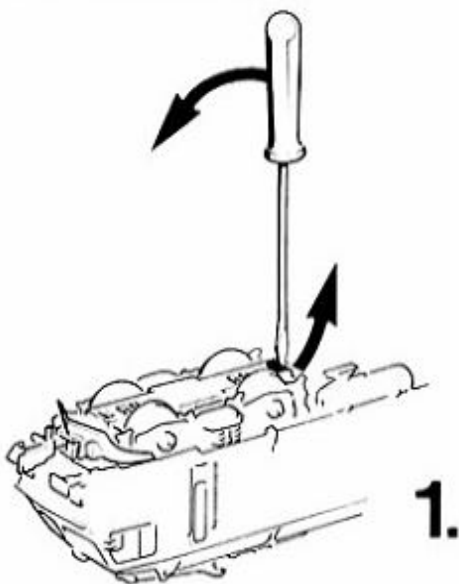

Lokgehäuse abnehmen:

erforderlich bei Lämpchenwechsel, Motor- bzw. Kohlebürstenwechsel.



Drehgestellblende einbauen:

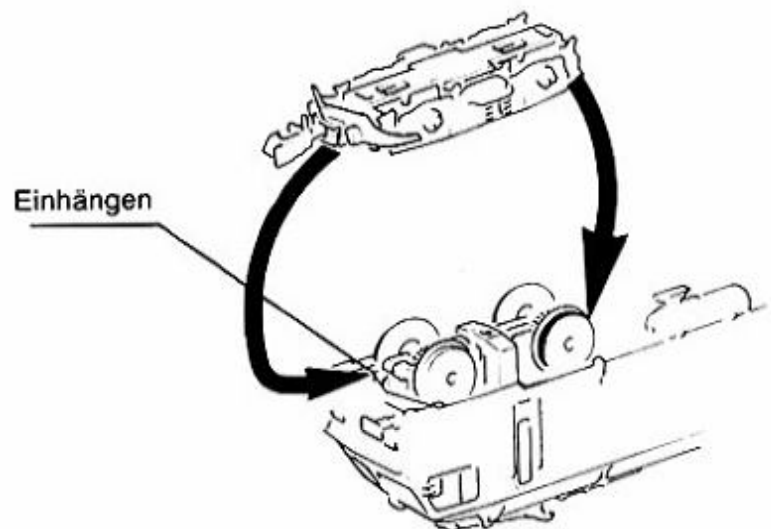

Kohlebürstenwechsel (Motorwechsel):

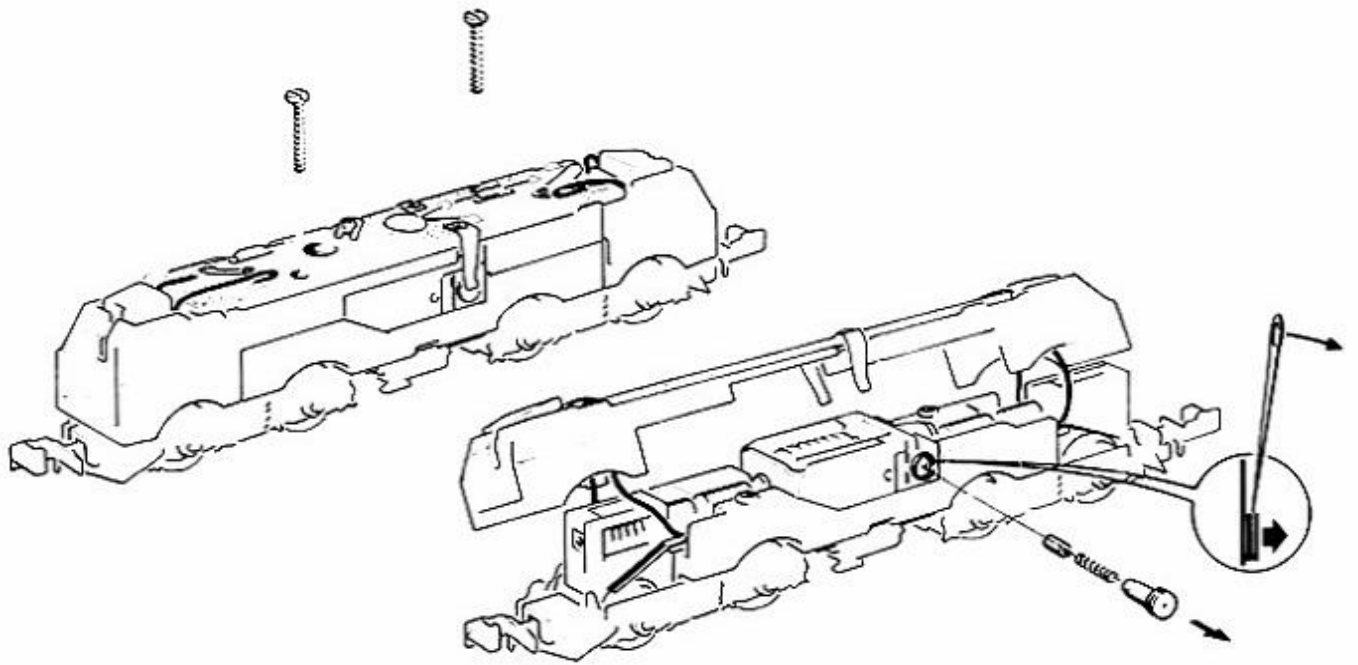

Lämpchenwechsel:

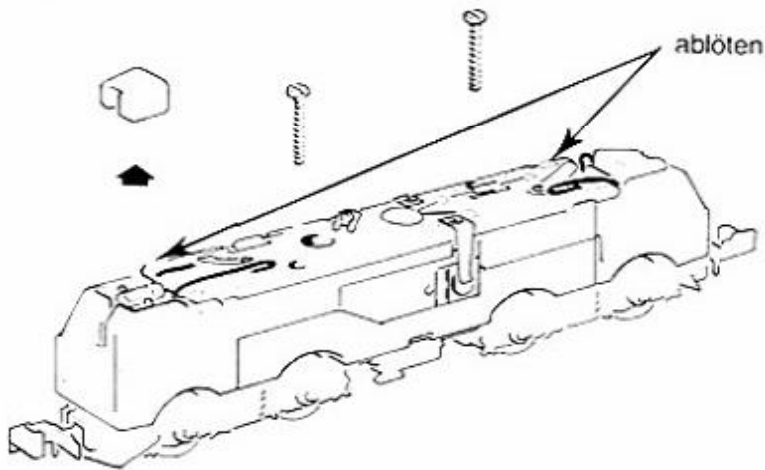

Haftreifenwechsel :

Reinigung der Radstromkontakte:

Radsatz herausnehmen. Haftreifen mit Nadel oder feinem Schraubenzieher abziehen

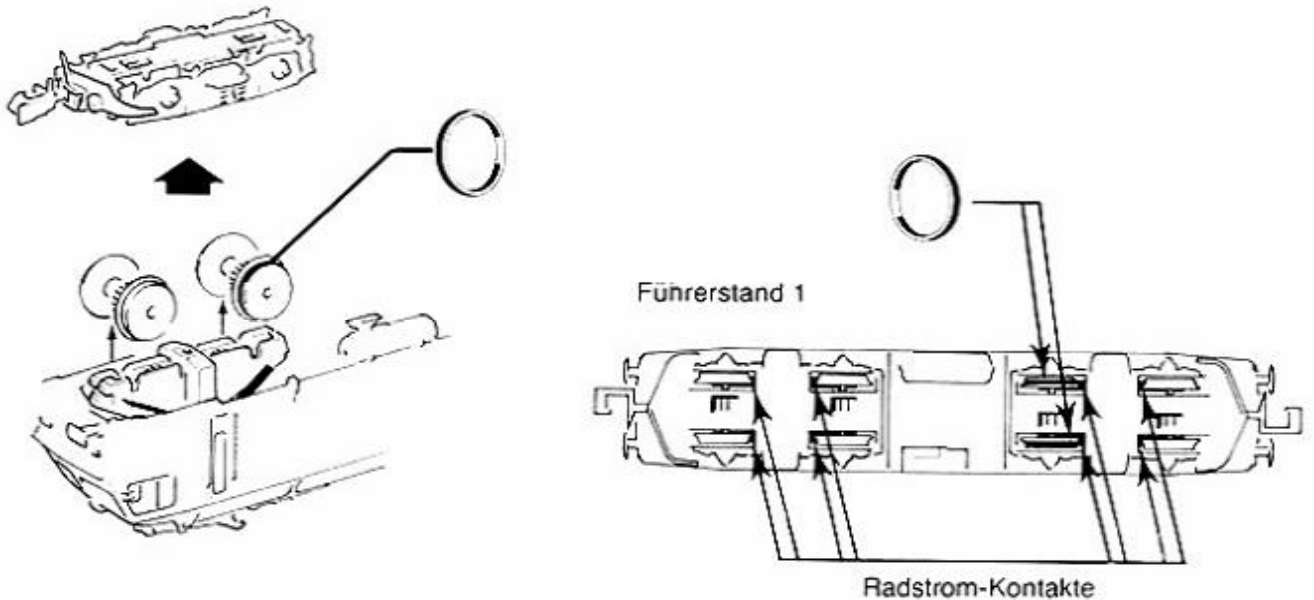

Schmierung:

Lubrication:

Graissage:

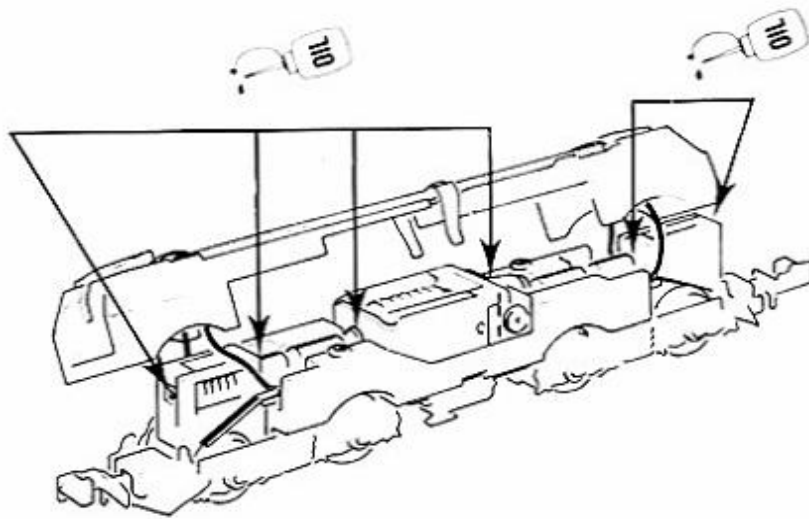

Bestellnummern für diverse Ersatzteile:

Order Nos. for various spare parts:
Références de quelques pièces de rechange:



02154S-043 CV 2



02587 S

Kohlebürsten
Carbon brushes
Balais de charbon

0918S-007

Motor
motor
moteur

0920 F

23249 (2166A)
 23250 (2166B)
 23251
 23252



Original ROCO-Ersatzteile
Original ROCO Replacement Parts

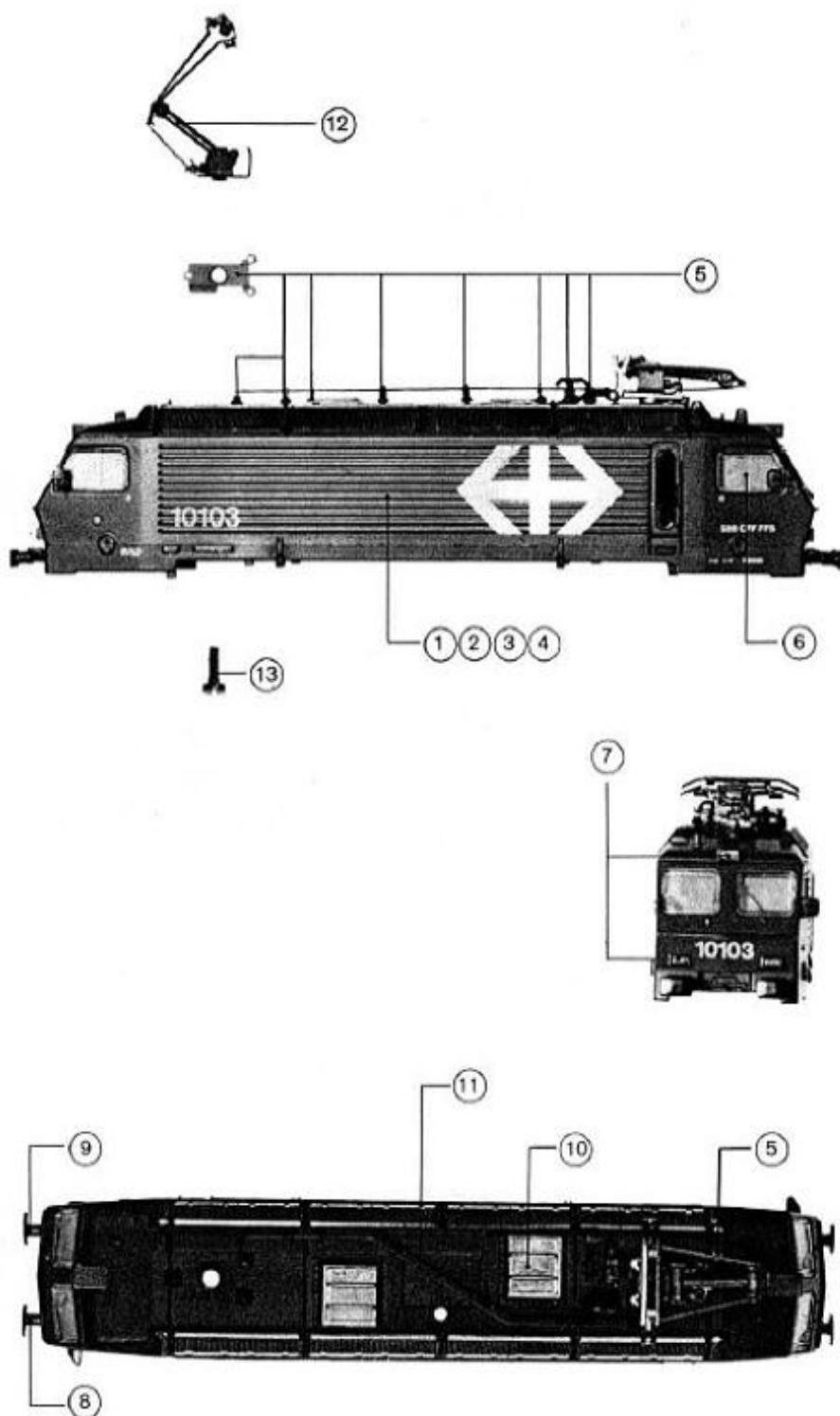

Stk.	Art.-Nr. alt	Art.-Nr. Alt	Text	Preis
1	95100	2166A-A01	Gehäuse Kpl. f. 23249 Body assembly f. 23249	60
2	95101	2166B-A01	Gehäuse Kpl. f. 23250 Body assembly f. 23250	60
3	95102	2166C-A01	Gehäuse Kpl. f. 23251 Body assembly f. 23251	60
4	95103	2166D-A01	Gehäuse Kpl. f. 23252 Body assembly f. 23252	60
5	95104	2166S-A06	Dachvorrichtung Teilesatz Roof equipment part-set	35
6	95105	2166S-A07	Fenster Teilesatz Window part-set	10
7	95106	2166S-A08	Lichtleiter Teilesatz Light-transmission bar part-set	10
8	88506	2166S-006	Puffer links Buffer left	3
9	88507	2166S-007	Puffer rechts Buffer right	3
10	91060	2166S-012	Aufsatz für Dach Push in part for roof	2
11	95110	2166S-500	Dachleitung Roof wire	3
12	85204	2591G	Peritograph Peritograph	—
13	85651	81001A-207	Schraube M 1,7 x 5 Screw M 1,7 x 5	2

Z.Nr.	Art.-Nr. neu	Art.-Nr. alt	Text	Preis Prozent
1	89740	09185-006	Halter für Bürste Brush holder	6
2	89741	09185-007	Bürste Brush	6
3	86200	09185-008	Feder für Bürste Brush spring	4
4	85020	0920F	Motor Motor	--
5	86410	21545-020	Schneckenrad z = 15 / 10 m 0,4 Worm gear 15/10 T m 0,4	3
6	86203	21555-038	Feder für Umschalter Spring for over switch	2
7	89708	21555-137	Bolzen für Umschalter Bolt for over switch	2
8	87203	21585-007	Kardanwelle cardan shaft	3
9	86411	21605-029	Zahnrad z 12 m 0,4 gear 12 T m 0,4	2
10	89709	21605-037	Kontakt für Umschalter contact for gear switch	2
11	95107	21665-A01	Kontakte f. Radstromabnahme Wheel contact set assembly	10
12	95108	21665-A02	Blende für Drehgestell kpl. Bogie frame assembly	23
13	90020	21665-A03	Radsatz Wheelset	14
14	90021	21665-A04	Radsatz mit Haltringen Wheelset with traction tyres	14
15	86802	21665-A05	Schneckensatz Worm-set assembly	24
16	95109	21665-A09	Getriebe kpl. Gear unit assembly	38
17	87602	21665-A10	Platine kpl. Printed circuit assembly	38
18	91081	21665-004	Räumer für Schienen Track-cleaner	2
19	87001	21665-005	Kardanschale Cardan bearing	2
20	91082	21665-008	Batteriekasten Battery case	3
21	95111	21665-200	Rahmen frame	20
22	95112	21665-201	Gewicht Weight	20
23	91083	21665-204	Abdeckung für Licht Cover for light	2
24	86301	21665-301	Blattfeder für Drehgestell Bogie spring	2
25	95113	21665-610	Schiebebildsatz Decal set	3
26	10025	25865	Drahtlampe Lead bulb	--
27	20036	25885	Haltring traction tyre	--
28	89204	25895-001	N-Kupplung Standard N coupling standard	3
29	86204	25895-450	Druckfeder Compression spring	2
30	85654	81001A-210	Schraube M 1,7 x 10 Screw M 1,7 x 10	2

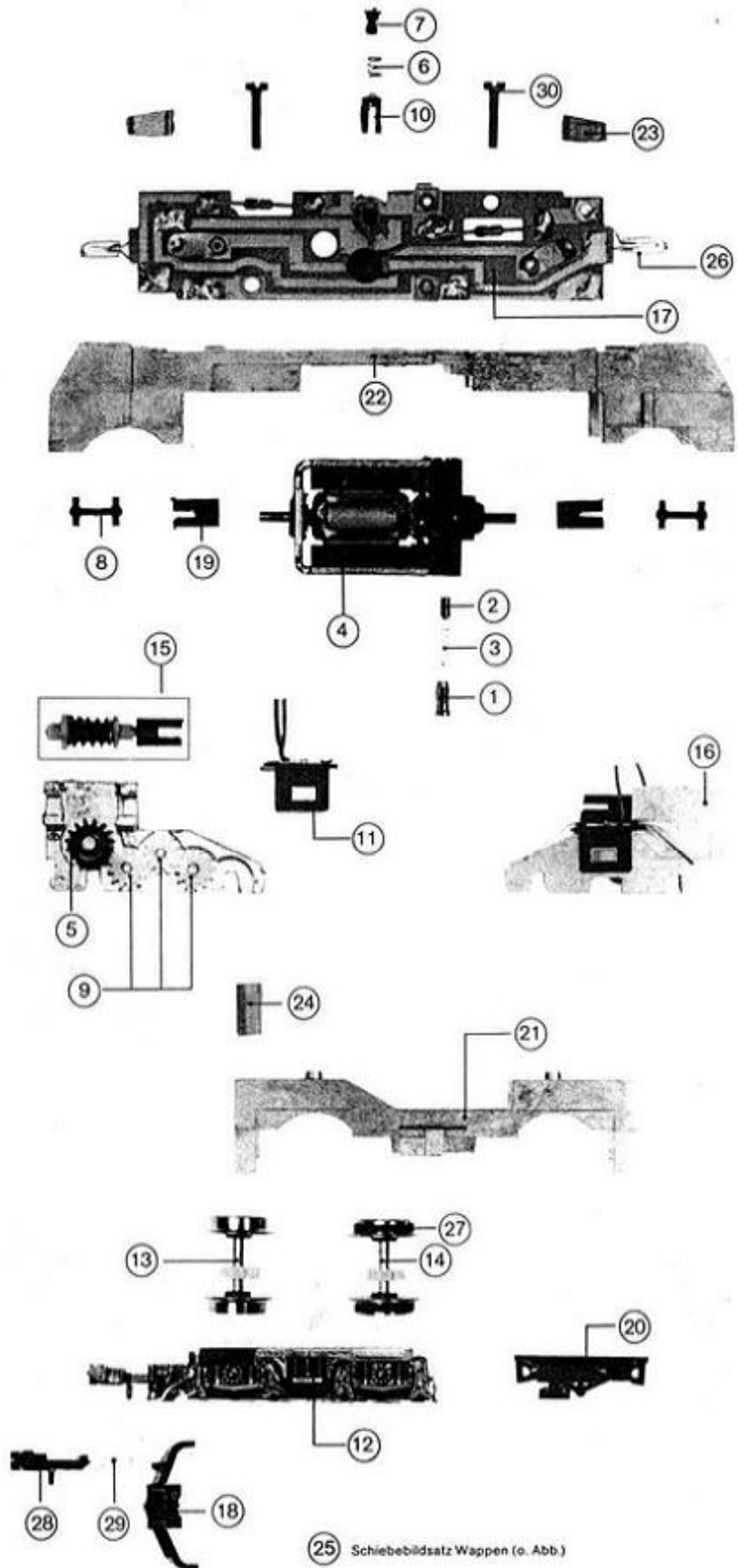

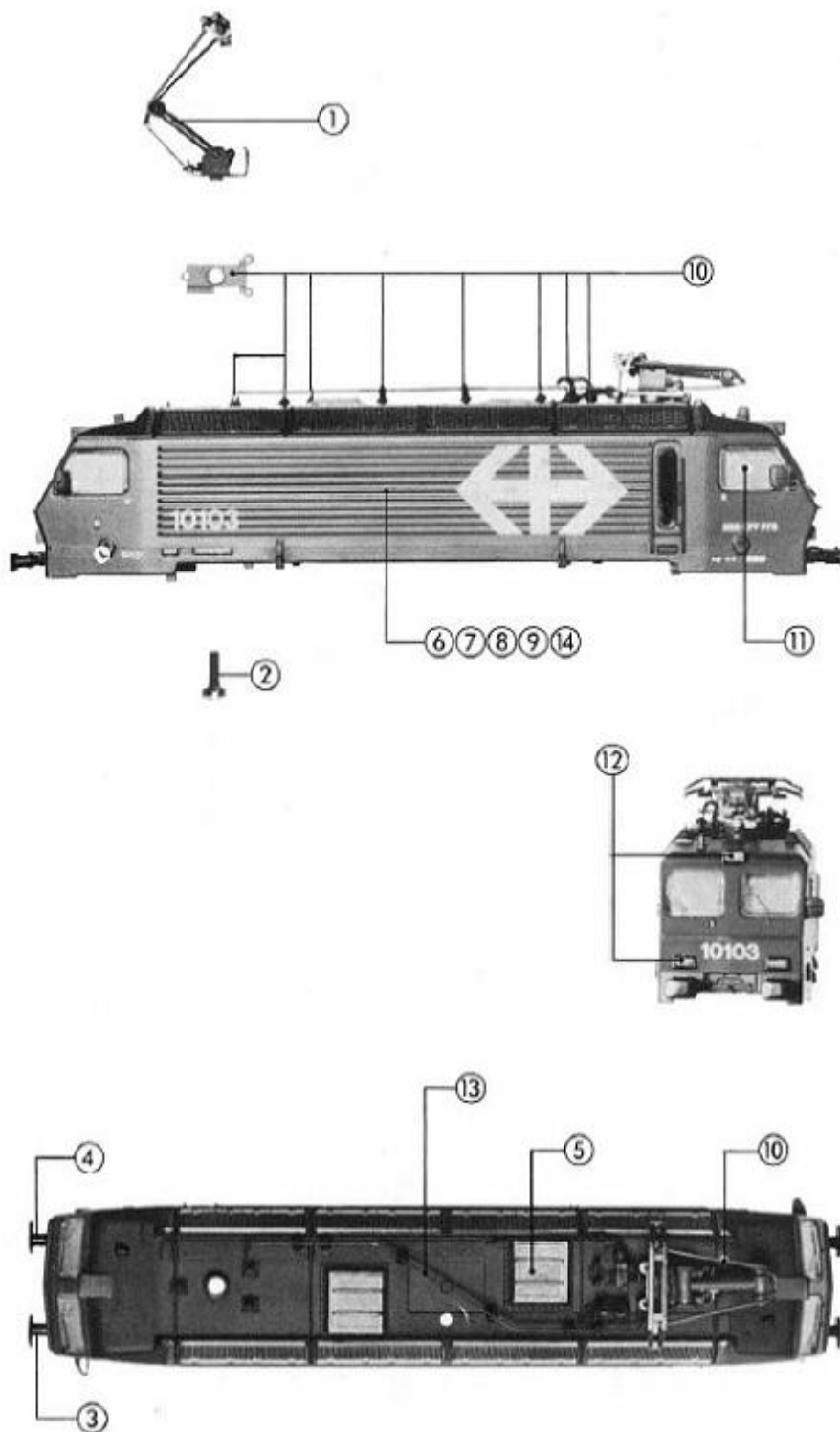

№	Art.Nr. neu	Art.Nr. alt	Text	Stk.
1	85204	2591G	Pantograph Pantograph	99
2	85601	81001A-207	Schraube M1,7x5 Screw M 1,7x5	2
3	88506	2166S-006	Pufferlinks Buffer link	3
4	88507	2166S-007	Pufferrollen Buffer roller	3
5	91030	2166S-012	Aufsatz für Dach Push in part for roof	2
6	95100	2166A-A01	Gehäuse kpl. f. 23249 Body assembly f. 23249	68
7	95101	2166B-A01	Gehäuse kpl. f. 23250 Body assembly f. 23250	68
8	95102	2166C-A01	Gehäuse kpl. f. 23251 Body assembly f. 23251	68
9	95103	2166D-A01	Gehäuse kpl. f. 23252 Body assembly f. 23252	68
10	95104	2166S-A05	Dachausüstung Teilesatz Roof-equipment parts-set	25
11	95105	2166S-A07	Fenster Teilesatz Window parts-set	10
12	95106	2166S-A08	Lichtleiter Teilesatz Light-transmission bar parts-set	10
13	95110	2166S-500	Dachleitung Roof wire	3
14	95114	—	Gehäuse kpl. f. 23253 Body ass. f. 23253	68

Stück	Art.-Nr. neu	Art.-Nr. alt	Text	Stückzahl
1	10025	25465	Drahtlampe Leak bulb	99
2	85020	0920F	Motor	99
3	05009	25670	Hülshing Traction tyre	99
4	85090	81001A-210	Schraube M 1,7x10 Screw M 1,7x10	2
5	05091	—	Schraube M 1,6x10 schwarz Screw M 1,6x10 black	2
6	86200	0918S-008	Federf. Bürste Brush spring	4
7	06203	2150S-038	Feder f. Umschalter Spring for over switch	2
8	86204	2589S-450	Druckfeder Compression spring	2
9	86201	2166S-301	Blattfeder f. Drehgestell Bogie spring	2
10	86410	2154S-020	Schnedkrenzahnrad z=15/10m0,4 Worm gearing 15/10Tm0,4	3
11	86411	2160S-029	Zahnrad z 12 m 0,4 Gear 12 T m 0,4	2
12	86802	2166S-A05	Schnedkrenzatz Worm set assembly	24
13	67001	2166S-009	Kardanschale Cardan bearing	2
14	87203	2158S-007	Kardanwelle Cardan shaft	3
15	67602	2166S-A10	Platine kpl. Printed circuit assembly	30
16	89204	2589S-001	N-Kupplung Standard N coupling standard	3
17	89708	2155S-137	Bolzen f. Umschalter Bolt for over switch	2
18	89709	2166S-037	Kontakt f. Umschalter Contact for gear switch	2
19	89740	0918S-006	Halter f. Bürste Brush holder	6
20	89741	0918S-007	Bürste Brush	6
21	90020	2166S-A03	Radsatz Wheelset	14
22	90021	2166S-A04	Radsatz mit Hülshingen Wheelset with traction tyre	14
23	91081	2166S-004	Räumer f. Schienen Track cleaner	2
24	91082	2166S-008	Batteriekasten Battery case	3
25	91083	2166S-204	Abdeckung f. Licht Cover for light	2
26	95107	2166S-A01	Kontakte f. Radstromabnahme Wheel contact set assembly	10
27	95108	2166S-A02	Blende f. Drehgestell kpl. Bogie frame assembly	23
28	95109	2166S-A09	Getriebe kpl. Gear unit assembly	38
29	95111	2166S-200	Rahmen Frame	20
30	95112	2166S-201	Gewicht Weight	20
31	95113	2166S-610	Schiebebildsatz Decal set	3

