

Werter Modellbahnfreund!

Die beigefügte Explosionszeichnung der BR 57 soll Ihnen die Pflege Ihres Modells erleichtern.

ACHTUNG! Die Getriebe sind so konstruiert, daß sie keine Schmierung benötigen. Sollten Sie dennoch Wert auf Schmierung legen, so verwenden Sie bitte nur säure- und harzfreies Öl.

Ersatzteile sind unter Angabe der Ersatzteilnummer und der jeweiligen Artikelnummer erhältlich (z. B. 10571/No. 1 = Führerhaus für die BR 57 in der Ausführung der DB). Die Beifügung der Artikelnummer ist deshalb unerlässlich, da die einzelnen Varianten dieser Lok kleine Unterschiede aufweisen.

Wir wünschen Ihnen noch viel Freude an diesem Modell.

Ihr
Moser Kurt

Demontage der Lok:

Die Gehäuse der Lok und des Tenders sind auf das Fahrgestell aufgeklipt.

Die Pfeile der untenstehenden Zeichnung zeigen Ihnen, wo die Klipse bzw. deren Raster sitzen. Spreizen Sie bitte dort das Lokgehäuse seitlich auseinander und ziehen Sie es dann ab. Um Kratzspuren zu vermeiden, verwenden Sie zum Spreizen eventuell den KATO Plastikschraubenzieher. Um das Lokgehäuse am vorderen Ende besser abspreizen zu können, ist es eventuell nötig, die Dampfzylinder Nr. 32/33 und die Steuerung Nr. 35 abzuziehen. Alle weiteren Bauteile können anschließend problemlos demontiert werden.

Orientieren Sie sich bitte an der Explosionszeichnung.

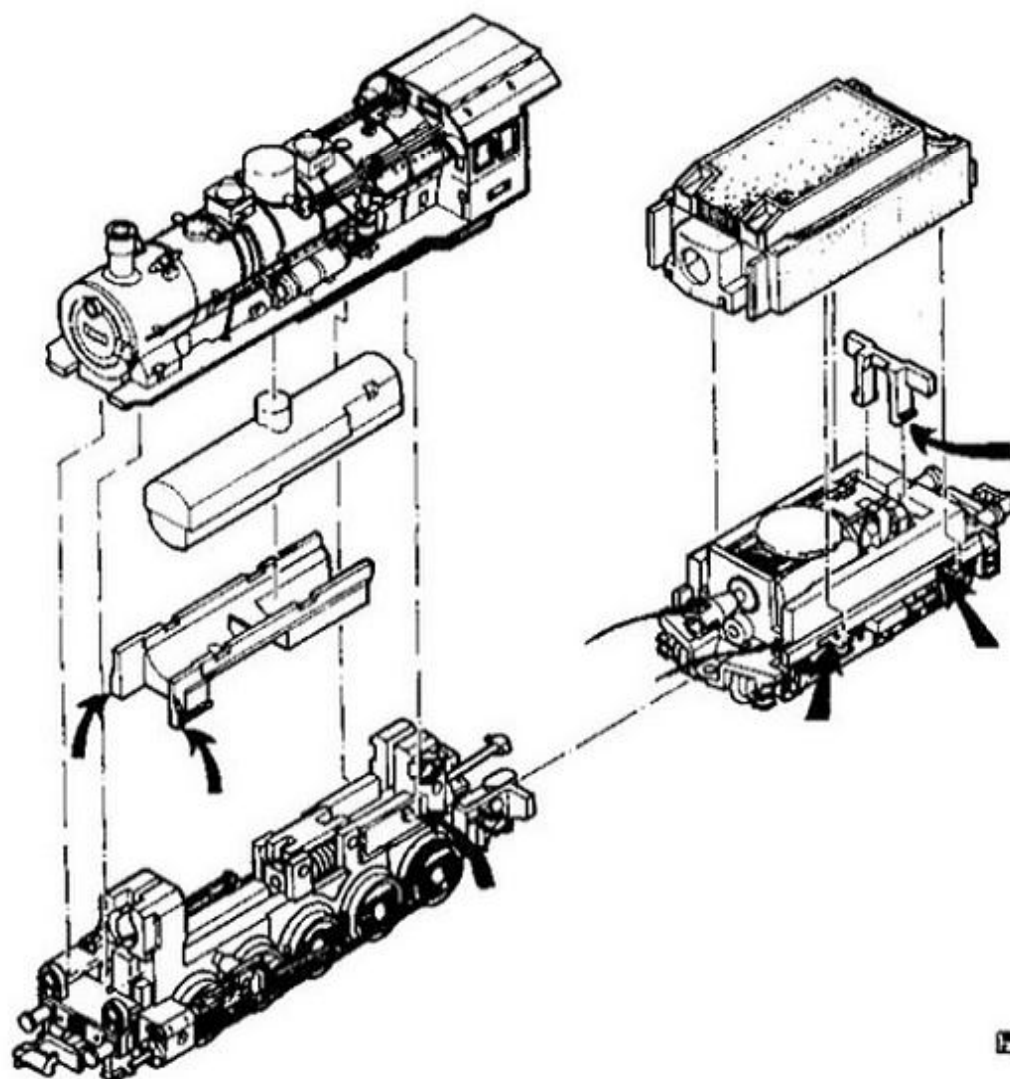

BR 57

